

パーツカタログ

ROBIN NB411 L BU (CE)

1.MACHINE BODY	2
2.CONTROL LEVER ASSY	7
3.ENGINE BODY	9
4.CARBURETOR & AIR CLEANER	15
5.STANDARD ACCESSORIES	18

1.MACHINE BODY

NB411(L BU 10シユツ2001)

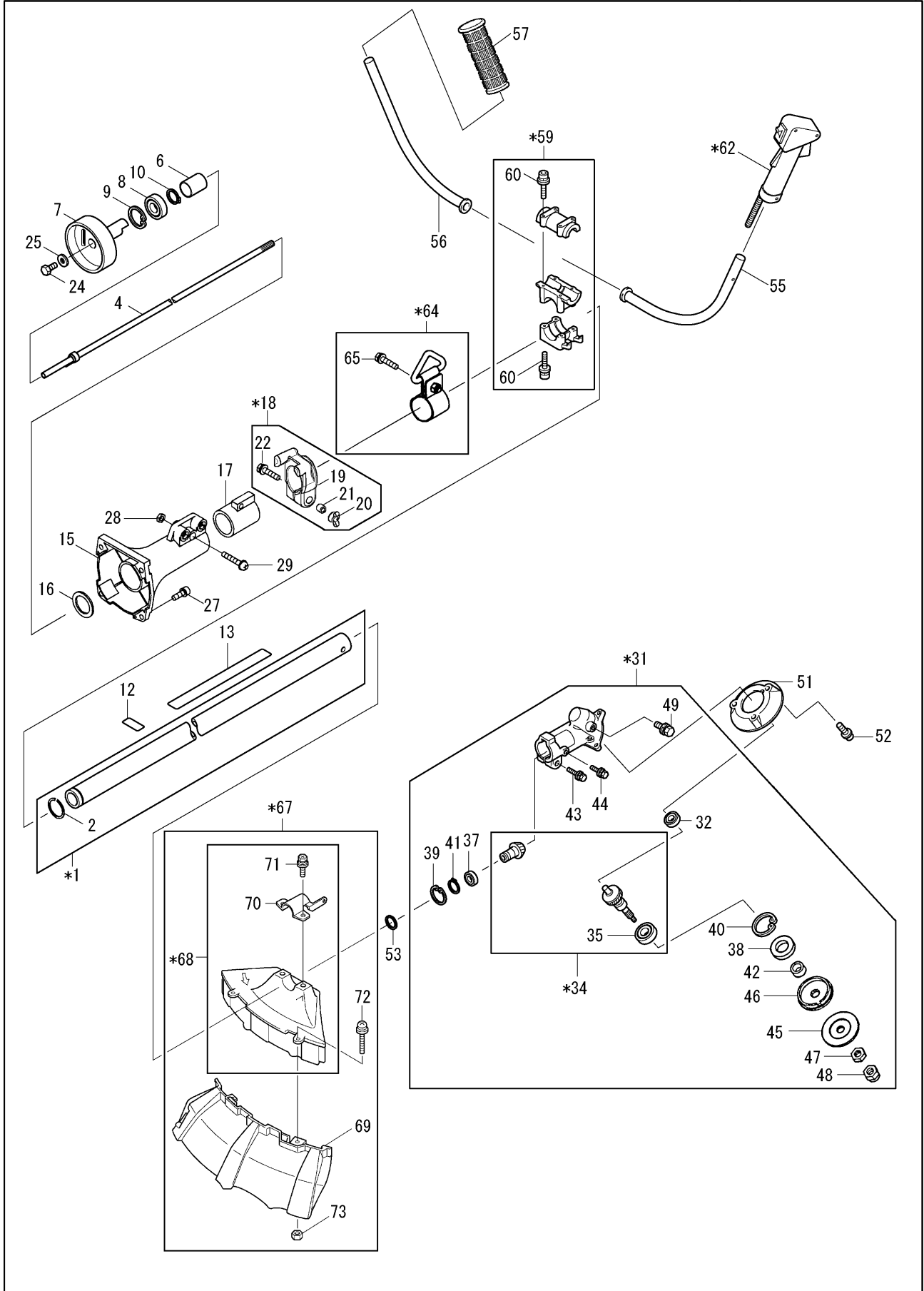

1.MACHINE BODY

NB411(L BU 13122001)

図番	部品番号	部品名称	標準価格	個数	摘要
*1	641 10100 00-2	パイプ,シャフトコンプリート PIPE,SHAFT COMPL		1	INCL.2
2	630 15015 00-	スナップリング,アウト SNAPRING,OUTER		1	28
4	641 10110 02-	シャフトコンプリート SHAFT COMPL		1	
6	641 10080 00-	ダンパ DAMPER		1	
7	641 20060 01-	ドラム,クラッチコンプリート DRUM,CLUTCH COMPL		1	
8	060 01798 00-	ボールベアリング BALL BEARING		1	#6003DDUC3
9	003 14350 00-	スナップリング,インナ SNAPRING,INNER		1	35
10	003 15170 00-	スナップリング,アウト SNAPRING,OUTER		1	17
12	625 95147 00-1	ラベル,注意 LABEL,CAUTION		1	
13	641 95110 10	LABEL,CAUTION		1	NB411
15	641 15004 01-1	ケース,クラッチ CASE,CLUTCH		1	CE
16	630 15016 00-	ワッシャ WASHER		1	24.5 × 34.5 × t2.3
17	641 15021 01-	ストッパ STOPPER		1	
*18	640 10320 02-2	STOPPER ASSY		1	INCL.19 ~ 22
19	640 15030 02-2	STOPPER		1	
20	640 10320 20	WING NUT		1	M6
21	640 10320 10	SPACER		1	
22	001 67065 00	BOLT		1	M6 × 50

1.MACHINE BODY

NB411(L BU 13122001)

図番	部品番号	部品名称	標準価格	個数	摘要
24	620 25004 00-	ボルト BOLT		1	M6 × 14
25	620 25006 00-	ワッシャ WASHER		1	M6
27	011 90699 10-	ソケットヘッドボルト SOCKET HEAD BOLT		4	M6 × 18 SW
28	002 27060 00-	ナット NUT		1	M6
29	004 34063 50-	スクリューアセンブリ SCREW ASSEMBLY		1	M6 × 35 W
*31	641 30080 01-3	CASE, GEAR ASSY		1	INCL. 32 ~ 49 CE
32	060 00799 90-	ボールベアリング BALL BEARING		1	#627ZZ
*34	641 30090 00	SHAFT, CUTTER SET		1	INCL. 35
35	060 01299 70-	ボールベアリング BALL BEARING		1	#6201
37	060 01299 80-	ボールベアリング BALL BEARING		1	#6001ZZ
38	641 35004 00-	オイルシール OIL SEAL		1	
39	003 14280 00-	スナップリング, インナ SNAPRING, INNER		1	28
40	003 14320 00-	スナップリング, インナ SNAPRING, INNER		1	32
41	003 15120 00-	スナップリング, アウタ SNAPRING, OUTER		1	12
42	641 35005 00-	スペーサ SPACER		1	
43	013 00699 30-	ボルトアセンブリ BOLT ASSEMBLY		1	M6 × 32 SW
44	001 13061 40-	ボルトアセンブリ BOLT ASSEMBLY		1	M6 × 14 SW
45	630 85031 00-	ワッシャ, クランプ WASHER, CLAMP		1	
46	641 85001 01-	ワッシャ, レシーブ WASHER, RECEIVE		1	

1.MACHINE BODY

NB411(L BU 13122001)

図番	部品番号	部品名称	標準価格	個数	摘要
47	630 85032 00-	ナット NUT		1	M10
48	630 85033 00-	ナット NUT		1	M10
49	641 35006 00-1	ボルト,オイル BOLT,OIL		1	M10×9
51	641 85002 00-1	ガード GUARD		1	
52	014 00593 90-	スクリュー アセンブリ SCREW ASSEMBLY		3	M5×12 W,SW
53	006 26100 70-	O リング O RING		1	
55	627 45005 00-	ハンドル HANDLE		1	
56	627 45001 00-	ハンドル HANDLE		1	
57	640 45024 00-	グリップ GRIP		1	
*59	641 40050 01-1	HOLDER,HANDLE ASSY		1	INCL.60
60	011 90598 90-	ソケット ヘッド ボルト SOCKET HEAD BOLT		8	M5×25 SW
*62	635 50040 00-	コントロール レバ - アセンブリ CONTROL LEVER ASSY		1	
*64	640 70060 01-1	ハンガ アセンブリ HANGER ASSY		1	INCL.65
65	001 13061 80	BOLT ASSEMBLY		1	M6×18 SW
*67	635 80080 03-1	プロテクタ アセンブリ PROTECTOR ASSY		1	INCL.*68~73
*68	635 80070 03-1	PROTECTOR ASSY		1	INCL.70,71
69	625 80530 01-1	プロテクタ コンプリート PROTECTOR COMPL		1	

1.MACHINE BODY

NB411(L BU 1ｼｼﾞ2001)

図番	部品番号	部品名称	標準価格	個数	摘要
70	641 85017 00-	クランプ、ﾌﾟﾛﾃｸﾀ CLAMP, PROTECTOR		1	
71	010 00697 90-	ﾎﾙﾄ BOLT		2	M6 x 30 W, SW
72	014 00593 80-	ｽｸﾘｽﾞ SCREW		2	M5 x 40 W, SW
73	002 18050 00-	ﾅｯﾄ NUT		2	M5

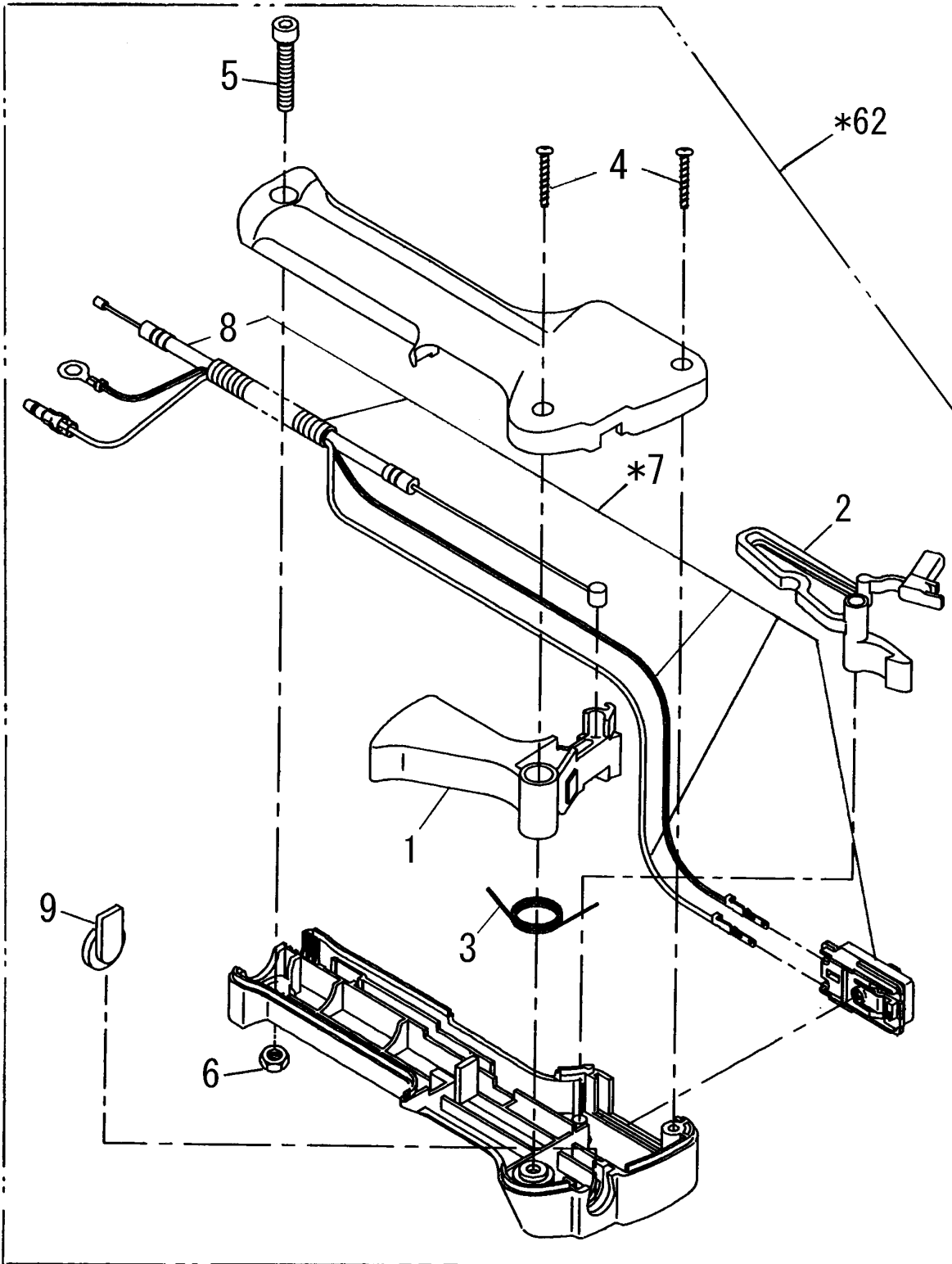

2.CONTROL LEVER ASSY

NB411(L BU 1ｼｼｯﾌﾞ2001)

図番	部品番号	部品名称	標準価格	個数	摘要
1	621 50220 30	LONG LEVER		1	
2	619 50130 10	STOP LEVER		1	
3	619 50060 50	SPRING		1	
4	619 50060 60	TAPPING SCREW		2	4 × 20
5	011 90599 80	SOCKET HEAD BOLT		1	M5 × 30
6	621 50220 40	NUT		1	M5
*7	635 50040 10	WIRE SET		1	INCL.8
8	635 50040 20	WIRE COMPL		1	
9	619 50061 50	TOP		1	
*62	635 50040 00	コントロールレバー - アッセンブリー CONTROL LEVER ASSY		1	INCL.1~9

3.ENGINE BODY

NB411(L BU 10シユツ2001)

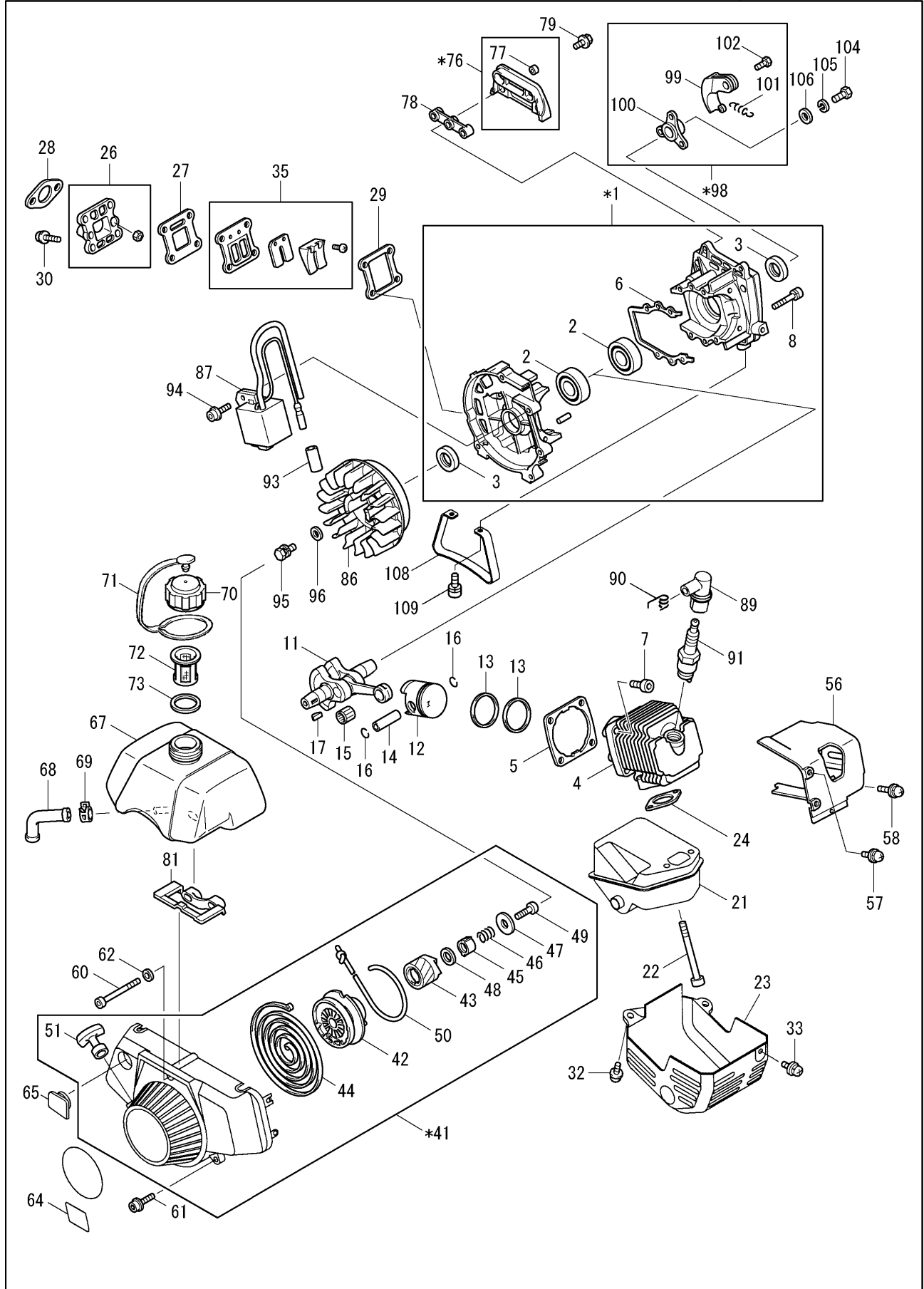

3.ENGINE BODY

NB411(L BU 1シユツ2001)

図番	部品番号	部品名称	標準価格	個数	摘要
*1	541 10050 01	CRANKCASE ASSY		1	INCL.2,3,6,8
2	060 01598 80-	ボールベアリング BALL BEARING		2	#6202
3	044 01599 71-	オイルシール OIL SEAL		2	
4	541 15003 00-4	シリンダ CYLINDER		1	
5	541 15005 01-	ガスケット,シリンダ GASKET,CYLINDER		1	
6	541 15012 00-	ガスケット,クランクケース GASKET,CRANKCASE		1	
7	011 90699 90-	ソケットヘッドボルト SOCKET HEAD BOLT		4	M6×18
8	011 90599 40-	ソケットヘッドボルト SOCKET HEAD BOLT		4	M5×30 SW
11	541 20010 00-1	クランクシャフトコンプリート CRANKSHAFT COMPL		1	
12	541 25053 01-	ピストン PISTON		1	
13	540 25006 00-1	リング,ピストン RING,PISTON		2	
14	541 25052 00-	ピン,ピストン PIN,PISTON		1	
15	541 25013 00-	ニードルローラーベアリング NEEDLE ROLLER BEARING		1	
16	056 50999 90-	クリップ CLIP		2	
17	032 30399 90-	ウッドラフキー WOODRUFF KEY		1	
21	532 30060 00-1	マフラー,エキゾースト MUFFLER,EXHAUST		1	
22	011 90697 80-	ソケットヘッドボルト SOCKET HEAD BOLT		2	M6×60 W
23	541 35001 00-2	カバー,マフラー COVER,MUFFLER		1	
24	532 35006 00-	ガスケット,マフラー GASKET,MUFFLER		1	
26	541 35011 00-1	インシュレーター INSULATOR		1	

3.ENGINE BODY

NB411(L BU 1シユツ2001)

図番	部品番号	部品名称	標準価格	個数	摘要
27	541 35012 00-1	ガスケット,インシュレータ GASKET, INSULATOR		1	
28	541 65013 00-	ガスケット,キャブレット GASKET, CARBURETOR		1	
29	541 35028 00-	ガスケット,リードバルブ GASKET, LEAD VALVE		1	
30	011 90596 31-	ソケットヘッドボルト SOCKET HEAD BOLT		4	M5 × 20 W, SW
32	014 00699 10-	スクリュー SCREW		2	M6 × 16 W, SW
33	014 00595 50-	スクリュー SCREW		1	M5 × 14 W, SW
35	541 30070 00-1	バルブ, リードアッセンブリ VALVE, LEAD ASSY		1	
*41	541 50010 00-2	スタータ, リワインド STARTER, REWIND		1	INCL.42 ~ 51 NB411 EA
42	541 50010 10-	リール REEL		1	
43	541 50010 20-	ラチェット RATCHET		1	
44	541 50010 30-	SPIRAL SPRING		1	
45	541 50010 40-	RATCHET GUIDE		1	
46	541 50010 50-	FRICITION SPRING		1	
47	541 50010 60-	ワッシャ WASHER		1	
48	541 50012 20-	スラストワッシャ THRUST WASHER		1	
49	524 50010 10-	BIND SCREW		1	
50	541 50011 40-	STARTER ROPE		1	
51	530 50021 10-	STARTER KNOB COMPL		1	
56	541 55001 00-1	カバー, シリンダ COVER, CYLINDER		1	EA

3.ENGINE BODY

NB411(L BU 1シユツ2001)

図番	部品番号	部品名称	標準価格	個数	摘要
57	014 00596 10-	スクリュ SCREW		1	M5 × 14 W, SW
58	014 00595 60-	スクリュ SCREW		1	M5 × 20 W, SW
60	011 90596 61-	ソケットヘッド ボルト SOCKET HEAD BOLT		1	M5 × 50
61	011 90597 90-	ソケット ヘッド ボルト SOCKET HEAD BOLT		2	M5 × 22 W
62	003 10050 00-	ワッシャ WASHER		1	M5
64	073 63099 60-	ラベル、サウンド レベル LABEL, SOUND LEVEL		1	
65	541 55030 00-1	キャップ, スタータ CAP, STARTER		1	
67	541 65000 00-	タンク、フューエル TANK, FUEL		1	
68	541 65002 00-	チューブ、フューエル TUBE, FUEL		1	
69	056 11399 82-	ホース クランプ HOSE CLAMP		1	
70	625 50160 01-	キャップ、フューエル タンク アッセンブリ CAP, FUEL TANK ASSY		1	
71	625 50210 02-	ストラップ ユニット STRAP UNIT		1	
72	064 12799 90-	フィルタ、フューエル FILTER, FUEL		1	
73	551 65005 01-	ガスケット GASKET		1	
*76	541 60570 00-1	ブラケット、フューエル タンク アッセンブリ BRACKET, FUEL TANK ASSY		1	INCL. 77
77	023 00599 90-	スペーサ SPACER		2	
78	541 65011 00-1	ダンパ DAMPER		1	
79	014 00596 30-	スクリュ SCREW		2	M5 × 14 W

3.ENGINE BODY

NB411(L BU 1ｼｼﾞツ2001)

図番	部品番号	部品名称	標準価格	個数	摘要
81	541 65019 00-	ﾀﾞﾝﾊﾟ DAMPER		1	
86	541 70230 10-	ﾌﾗｲﾜｰﾙ,ﾏｸﾞﾈｯﾄ FLYWHEEL, MAGNETO		1	
87	541 70230 20-	ｺｲﾙ,ｲｸﾞﾆｼﾞｮﾝ COIL, IGNITION		1	
89	541 70370 01-	ｶﾊﾞｰ,ｷｯﾌﾟ ﾏｯｾﾝﾌﾞﾘ COVER, CAP ASSY		1	
90	065 40099 31-	ｽﾌﾟﾘﾝｸﾞ,ﾌﾟﾗｸﾞ ｷｯﾌﾟ SPRING, PLUG CAP		1	
91	065 01496 61-	ﾌﾟﾗｸﾞ,ｽﾊﾟｰｸ PLUG, SPARK		1	BPMR7A
93	541 75003 00-1	ﾁｬｰﾌﾞ TUBE		1	
94	011 90597 90-	ｿｯｹｯﾄ ﾊｯﾄﾞ ﾎｰﾙﾄ SOCKET HEAD BOLT		2	M5 x 22 W
95	013 00699 70-	ﾎｰﾙﾄ ﾏｯｾﾝﾌﾞﾘ BOLT ASSEMBLY		1	M6 x 16 SW
96	020 00699 20-	ワｯｼﾞャ WASHER		1	M6
*98	645 20020 00-	ｸﾗｯﾁ CLUTCH		1	INCL.99 ~ 102
99	645 20030 00	SHOE, CLUTCH COMPL		3	
100	645 25003 00	HOLDER		1	
101	645 25004 00	SPRING		3	
102	645 25006 00	BOLT, CLUTCH		3	
104	620 25004 00-	ﾎｰﾙﾄ BOLT		1	M6 x 14
105	003 20060 00-	ｽﾌﾟﾘﾝｸﾞ ワｯｼﾞャ SPRING WASHER		1	M6
106	620 25006 00-	ワｯｼﾞャ WASHER		1	M6

4.CARBURETOR & AIR CLEANER

NB411(L BU 1ｼﾞｯﾌﾟ2001)

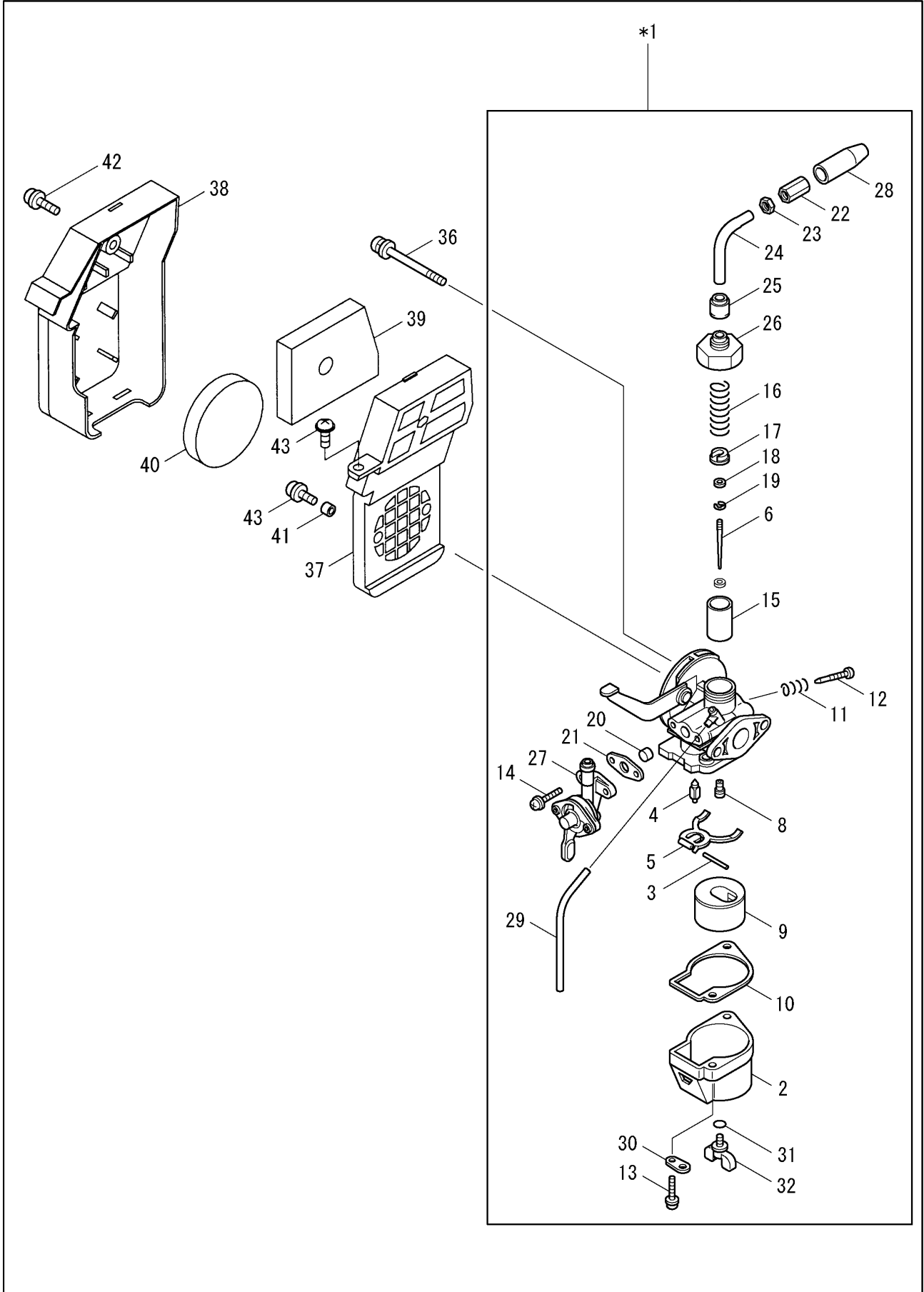

4.CARBURETOR & AIR CLEANER

NB411(L BU 1ｼｼﾞ2001)

図番	部品番号	部品名称	標準価格	個数	摘要
*1	541 60190 01-1	キャブレタ CARBURETOR		1	INCL. 2 ~ 32
2	530 60080 10	BODY, FLOAT		1	
3	530 60091 60	STRAIGHT PIN		1	
4	530 60091 50	NEEDLE ASSY		1	
5	530 60092 30	FLOAT ARM		1	
6	541 60190 10	JET NEEDLE		1	
8	530 60180 20	MAIN JET		1	
9	530 60090 20	FLOAT		1	
10	530 60092 20	GASKET		1	
11	541 60011 10	SPRING		1	
12	541 60010 60	ADJUST SCREW		1	
13	530 60095 10	SCREW		2	
14	804 60015 30	SCREW		2	
15	541 60080 21	PISTON VALVE		1	
16	530 60092 40	SPRING		1	
17	530 60091 20	SPRING PLATE		1	
18	541 60010 40	PACKING		2	
19	530 60094 50	E RING		1	
20	541 60011 30	FILTER		1	
21	530 60092 10	GASKET		1	
22	530 60093 10	CABLE ADJUSTER		1	
23	530 60094 60	NUT		1	

4.CARBURETOR & AIR CLEANER

NB411(L BU 1ｼｼﾞツ2001)

図番	部品番号	部品名称	標準価格	個数	摘要
24	541 60010 30	CABLE GUIDE		1	
25	530 60092 50	CAP		1	
26	530 60092 60	MIXING CAP		1	
27	541 60010 20	COCK BODY ASSY		1	
28	541 60010 10	CAP		1	
29	541 60160 40	HOSE		1	
30	541 60160 30	PLATE		1	
31	530 60024 10	O RING		1	
32	530 60022 40	SCREW		1	
36	004 36055 80-	ｽｸﾘｯﾌﾟ ﾏｯｾﾝﾌﾞﾘ SCREW ASSEMBLY		2	M5 x 58 W, SW
37	541 35004 01-1	ｹｰｽ, ﾐｱ ｸﾘｰﾅ CASE, AIR CLEANER		1	
38	541 35005 00-2	ｶﾊﾞｰ, ﾐｱ ｸﾘｰﾅ COVER, AIR CLEANER		1	
39	541 35027 00-	ｲﾚﾒﾝﾄ, ﾐｱ ｸﾘｰﾅ ELEMENT, AIR CLEANER		1	
40	541 35006 00-	ｲﾚﾒﾝﾄ ELEMENT		1	
41	023 00599 90-	ｽﾍﾟｰｻ SPACER		2	
42	014 00596 80-	ｽｸﾘｯﾌﾟ SCREW		1	M5 x 25 W, SW
43	014 00596 30-	ｽｸﾘｯﾌﾟ SCREW		3	M5 x 14 W

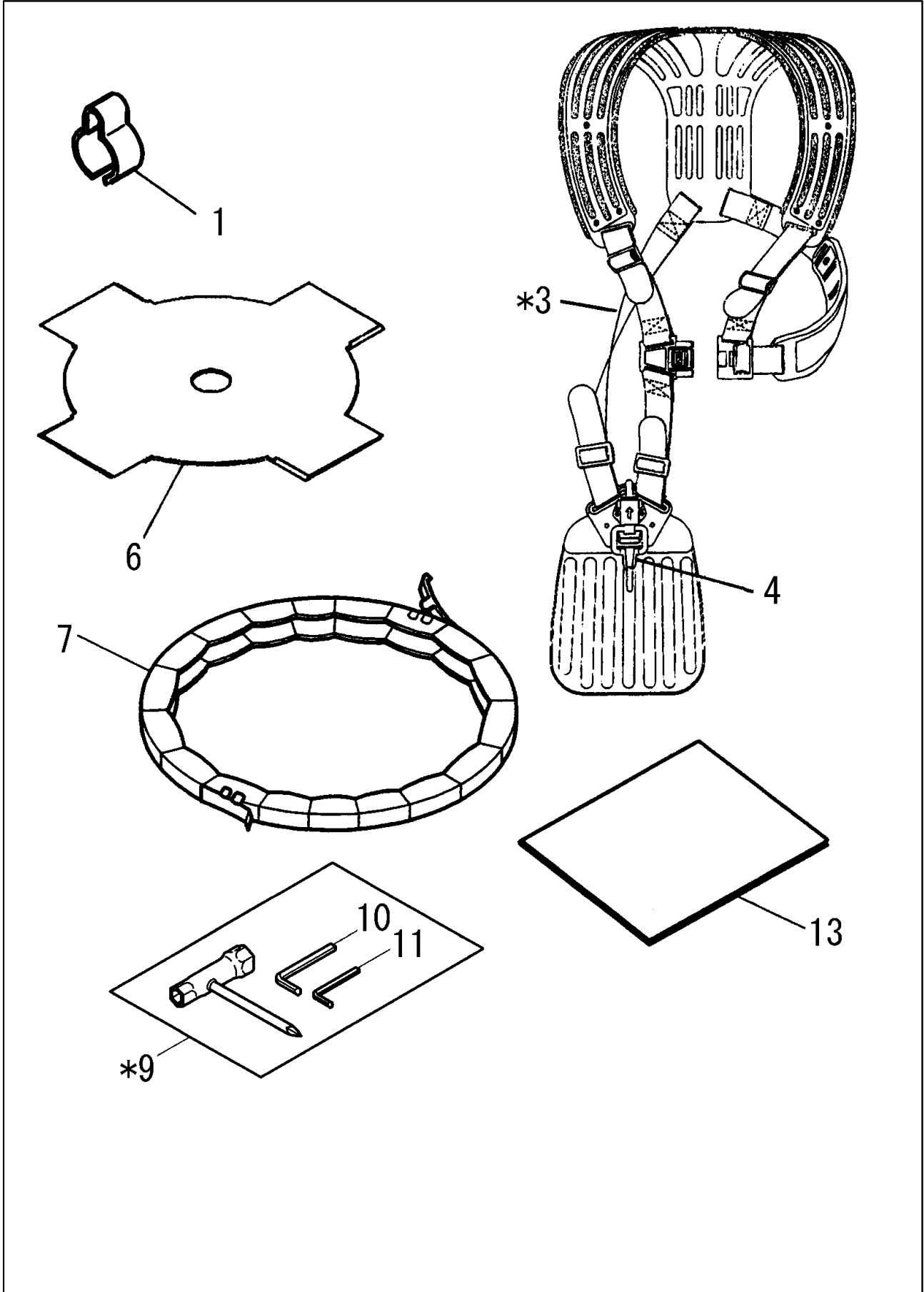

5.STANDARD ACCESSORIES

NB411(L BU 1ｼｼﾞ2001)

図番	部品番号	部品名称	標準価格	個数	摘要
1	635 15007 00-	ｸﾗﾝﾌﾟ, ﾜｲﾔ CLAMP, WIRE		2	
*3	641 70060 02-	ﾊﾞﾝﾄﾞ ﾏｯｾﾝﾌﾞﾘ BAND ASSY		1	INCL.4
4	641 70141 50	HOOK		1	
6	641 85014 00-	ｶｯﾀ CUTTER		1	255 x 4
7	641 85007 01-	ｶﾊﾞｰ, ｶｯﾀ COVER, CUTTER		1	
*9	641 90380 01-	ﾂｰﾙ TOOL		1	INCL.10,11
10	071 70599 90-	ﾚﾝﾁ, ﾜｯｹｯﾄ ﾏｯﾄﾞ WRENCH, SOCKET HEAD		1	M6
11	071 70499 90-	ﾚﾝﾁ, ﾜｯｹｯﾄ ﾏｯﾄﾞ WRENCH, SOCKET HEAD		1	M5
13	641 95131 02-	ｲﾝｽﾄﾗｸｼｮﾝ ﾏﾈｭｱﾙ INSTRUCTION MANUAL		1	